

ミニチュアバルブ (低圧ニードルバルブ)

MINIATURE VALVE (SVDW Type)

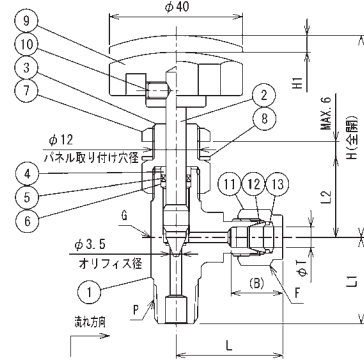

UNIT : mm

| 型番 | チューブ 外径 | 管用テーパ おねじ | 組込長さ | 本体長さ | | 差込深さ | 六角対辺 | 二面幅 | 全開 | リフト | 最大Cv値 |
|----------|------------|--------------|--------|------|----|-------|---------------------|-----------------------|------|------|---------|
| TYPE NO. | TUBE O.D. | PIPE THREAD | APPROX | BODY | | DEPTH | WIDTH ACROSS HEX | WIDTH ACROSS FLATS | OPEN | LIFT | MAX. Cv |
| | T | P | L | L1 | L2 | B | F | G | H | H1 | |

[ミリサイズチューブ用]

| | | | | | | | | | | | |
|--------------|----|------|------|------|------|------|------|------|------|---|------|
| SVDW- 6M- 2R | 6 | R1/8 | 30.6 | 23.0 | 24.0 | 15.6 | 14.0 | 17.5 | 61.0 | 6 | 0.35 |
| SVDW- 6M- 4R | 6 | R1/4 | 30.6 | 25.5 | 24.0 | 15.6 | 14.0 | 17.5 | 61.0 | 6 | 0.35 |
| SVDW- 6M- 6R | 6 | R3/8 | 30.6 | 26.0 | 24.0 | 15.6 | 14.0 | 17.5 | 61.0 | 6 | 0.35 |
| SVDW- 8M- 2R | 8 | R1/8 | 31.7 | 23.0 | 24.0 | 16.4 | 15.8 | 17.5 | 61.0 | 6 | 0.39 |
| SVDW- 8M- 4R | 8 | R1/4 | 31.7 | 25.5 | 24.0 | 16.4 | 15.8 | 17.5 | 61.0 | 6 | 0.39 |
| SVDW- 8M- 6R | 8 | R3/8 | 31.7 | 26.0 | 24.0 | 16.4 | 15.8 | 17.5 | 61.0 | 6 | 0.39 |
| SVDW-10M- 4R | 10 | R1/4 | 32.7 | 26.0 | 24.0 | 17.2 | 19.0 | 17.5 | 61.0 | 6 | 0.41 |
| SVDW-10M- 6R | 10 | R3/8 | 32.7 | 26.0 | 24.0 | 17.2 | 19.0 | 17.5 | 61.0 | 6 | 0.41 |
| SVDW-12M- 4R | 12 | R1/4 | 37.4 | 28.0 | 27.0 | 23.1 | 22.0 | 20.6 | 64.0 | 5 | 0.39 |
| SVDW-12M- 6R | 12 | R3/8 | 37.4 | 28.0 | 27.0 | 23.1 | 22.0 | 20.6 | 64.0 | 5 | 0.39 |

[インチサイズチューブ用] チューブ外径の () 内はインチ表示

| | | | | | | | | | | | |
|--------------|------------|------|------|------|------|------|------|------|------|---|------|
| SVDW- 4C- 2R | 6.35(1/4") | R1/8 | 30.6 | 23.0 | 24.0 | 15.6 | 14.0 | 17.5 | 61.0 | 6 | 0.35 |
| SVDW- 4C- 4R | 6.35(1/4") | R1/4 | 30.6 | 25.5 | 24.0 | 15.6 | 14.0 | 17.5 | 61.0 | 6 | 0.35 |
| SVDW- 4C- 6R | 6.35(1/4") | R3/8 | 30.6 | 26.0 | 24.0 | 15.6 | 14.0 | 17.5 | 61.0 | 6 | 0.35 |
| SVDW- 6C- 4R | 9.52(3/8") | R1/4 | 32.7 | 26.0 | 24.0 | 17.2 | 17.4 | 17.5 | 61.0 | 6 | 0.41 |
| SVDW- 6C- 6R | 9.52(3/8") | R3/8 | 32.7 | 26.0 | 24.0 | 17.2 | 17.4 | 17.5 | 61.0 | 6 | 0.41 |
| SVDW- 8C- 4R | 12.7(1/2") | R1/4 | 37.4 | 28.0 | 27.0 | 23.1 | 22.0 | 20.6 | 64.0 | 5 | 0.39 |
| SVDW- 8C- 6R | 12.7(1/2") | R3/8 | 37.4 | 28.0 | 27.0 | 23.1 | 22.0 | 20.6 | 64.0 | 5 | 0.39 |

※最高使用圧力：2.94MPa (38℃)

※使用温度範囲：-20～150℃

バルブ構成部品表

| 部品番号 | 部品名称 | 材質 | 数量 |
|----------|--------------|-----------|------|
| PART NO. | NAME OF PART | MATERIAL | QTY |
| 1 | 本体 | SUS F 316 | 1 |
| 2 | 弁棒 | SUS316 | 1 |
| 3 | グラウンドナット | SUS316 | 1 |
| 4 | グラウンド | SUS316 | 1 |
| 5 | グラウンドパッキン | PTFE | 1SET |
| 6 | パッキンワッシャー | SUS316 | 1 |
| 7 | パネルナット | SUS316 | 1 |
| 8 | パネルパッキン | ノンアスリート | 1 |
| 9 | ハンドル車 | ADC12 | 1 |
| 10 | 六角穴付止めネジ | ステンレス鋼 | 1 |
| 11 | ナット | SUS316 | 1 |
| 12 | フロントフェルール | SUS316 | 1 |
| 13 | バックフェルール | SUS316 | 1 |

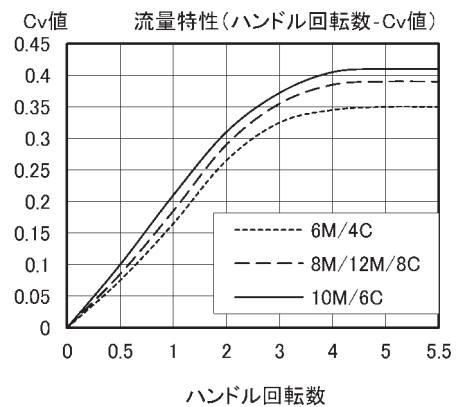

◎製品改良のため、形状及び寸法は、予告無く変更することがありますので、あらかじめご了承下さい。

◎NPT (アメリカ管用テーパおねじ) をご注文の場合は、型番の"R"を"N"に変えてご用命下さい。

例：SVDW-6M-4R ⇒ SVDW-6M-4N